

**ВСЕРОССИЙСКАЯ ОЛИМПИАДА ШКОЛЬНИКОВ
ПО ТРУДУ (ТЕХНОЛОГИИ)
2024/2025 УЧЕБНЫЙ ГОД
МУНИЦИПАЛЬНЫЙ ЭТАП
ПРОФИЛЬ «ТЕХНИКА, ТЕХНОЛОГИЯ И ТЕХНИЧЕСКОЕ ТВОРЧЕСТВО»
ПРАКТИЧЕСКИЙ ТУР**

Возрастная группа: 7 - 8 классы

Ручная обработка металла

Изготовить мебельную накладку

Технические условия:

1. На основе представленного изображения с неполными данными разработайте чертёж мебельной накладки. Диаметр отверстий определите самостоятельно.
2. Материал изготовления – сталь Ст3. Заготовка – 65×42×2 мм.
3. По чертежу изготовить мебельную накладку (рис. 1).
4. Предельные отклонения готового изделия по наружному контуру и прямоугольного паза ± 0,5 мм.
5. Заусенцы в пазах, на гранях и углах на заготовке притупить (зачистить).
6. Чистовая (финишная) обработка плоскостей, прямоугольного паза и кромок выполняется со всех сторон.



Рис. 1. Мебельная накладка

Карта пооперационного контроля для участников и жюри

<i>№ n/n</i>	<i>Критерии оценивания</i>	<i>Макс. балл</i>	<i>Балл участника</i>
1	Наличие рабочей формы (халат, головной убор)	1	
2	Соблюдение правил техники безопасности	1	
3	Культура труда (порядок на рабочем месте, эргономичность)	1	
4	Подготовка рабочего места, материала, инструментов	1	
5	Разработка рабочего чертежа в соответствии с ЕСКД: проставка габаритных размеров, размеров конструктивных элементов	5	
6	Технология изготовления изделия:	24	
	– разметка заготовки в соответствии с чертежом	(4)	
	– технологическая последовательность изготовления изделия в соответствии с чертежом	(5)	
	– разметка и сверление отверстий в заготовке	(3)	
	- изготовление паза	(6)	
	– точность изготовления готового изделия в соответствии с чертежом	(4)	
	– качество и чистовая обработка готового изделия	(2)	
7	Уборка рабочего места	1	
8	Время изготовления (180 мин.)	1	
9	Итого:	35	

Председатель:

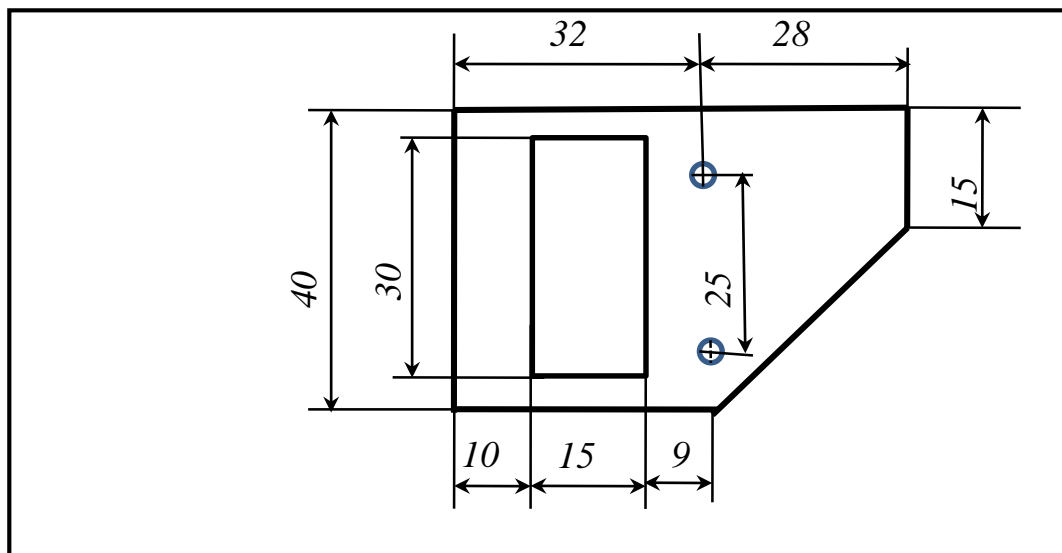
Члены жюри: