

**ВСЕРОССИЙСКАЯ ОЛИМПИАДА ШКОЛЬНИКОВ ПО ТРУДУ
МУНИЦИПАЛЬНЫЙ ЭТАП
профиль - КУЛЬТУРА ДОМА, ДИЗАЙН И ТЕХНОЛОГИИ
ПРАКТИЧЕСКИЙ ТУР**

Обработка швейного изделия или узла на швейно-вышивальной машине

**Моделирование швейных изделий
10-11 классы**

Уважаемый участник олимпиады!

Практический тур включает два задания:

1. **«Обработка застежки обтачкой с машинной вышивкой» (15 баллов).**
2. **«Моделирование блузки с запахом»(20 баллов).**

Перед началом работы внимательно прочитайте задание, изучите объект труда, наличие материалов и приспособлений для работы.

Время выполнения – 150 минут.

Максимальное количество баллов: 35

Задание 1. «Обработка застежки обтачкой с машинной вышивкой»

Перед началом работы внимательно прочти задание, изучите объект труда и наличие материалов для работы.

Задание:

Выполнить обработку застежки на полочке с помощью обтачки. Дополнить оформление ее уместным расположением вышитой композиции.

Материалы:

1. Основная деталь: 270ммХ200мм.
2. Ткань для обтачки: 220ммХ80мм.
3. Клеевой флизелин (стабилизатор).
4. Нитки для вышивальной машинки 4-х цветов.
5. Маленькие ножницы с изогнутыми концами.
6. Приспособление для выворачивания.

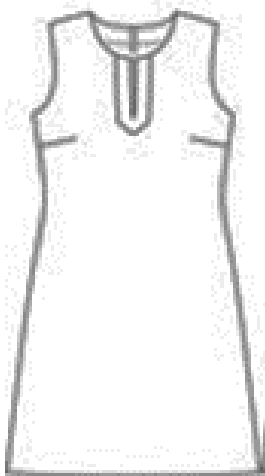
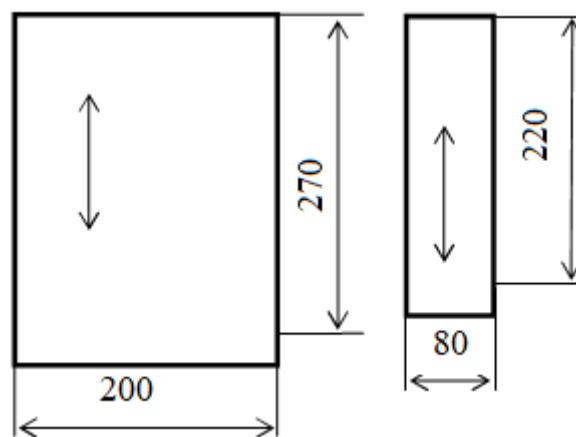
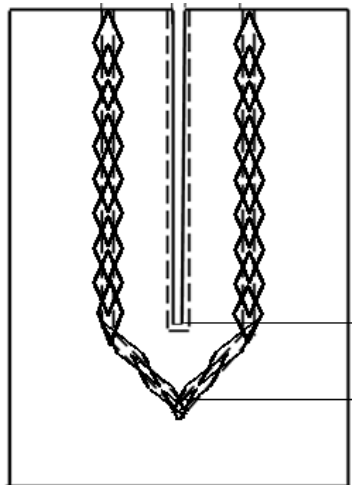



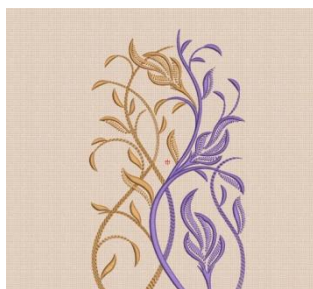

Вырез горловины (его форма, отделка) является очень важным элементом костюма.

Дизайн вышивки подчеркивает индивидуальность и оригинальность образа.

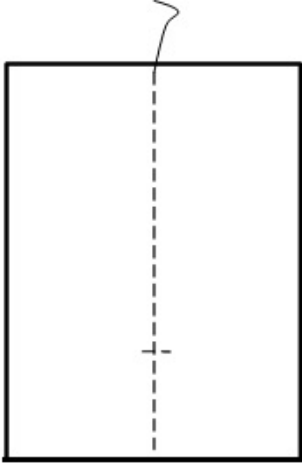
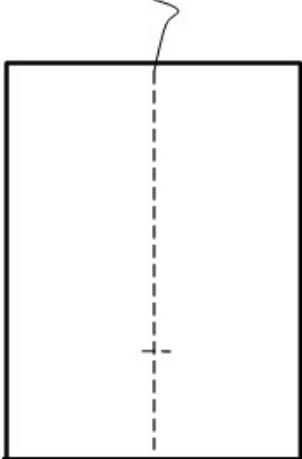

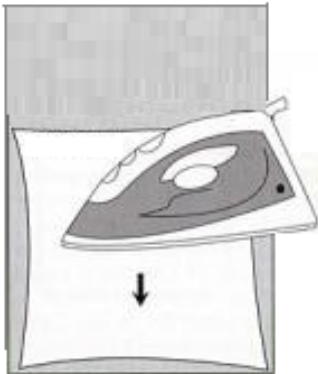
Технологическая карта обработки застежки обтачкой и с вышивкой

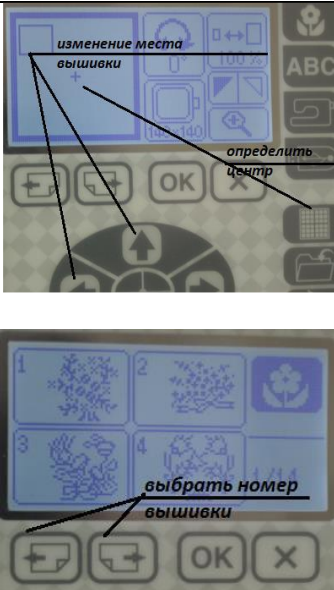
Описание операции	Графическое изображение
<p>1. Посередине детали ниткой наметить местоположение и длину застежки. Длина разреза в готовом виде – 170 см. Размеры всех деталей даны с учетом припусков на швы.</p>	
<p>2. Начинать работу с выполнения вышивки. Продумать стилизованное и цветочное решение вышиваемого мотива. Выполнить эскизы, если вам это необходимо.</p>	<p style="text-align: center;">Место для вашего эскиза</p>
<p>3. Определить на ткани место вышивки, её центр. Необходимо соблюдать условие: размер вышивки: 60-65 мм, смена цветов: 3 цвета</p>	

<p>4. Продублировать часть детали, где будет произведена вышивка: Наложить на изнаночную сторону детали клеевую поверхность прокладочной ткани (стабилизатор), закрепите булавками. Проутюжить с изнаночной стороны через проутюжильник, чтобы клеевая не приклеилась к утюгу.</p>	
<p>5. Выполнить обмеловку детали на лицевой стороне ткани, соблюдая все правила раскроя по схеме. Отметить центры будущих элементов вышивки (можно проложить контрольные линии прямыми стежками). 6. Подготовить швейную машину: верхнюю нить желательно отрегулировать немного слабее, чем нижнюю, чтобы нижней нити в процессе вышивки не было видно на лицевой стороне. Цвет верхней нити зависит от рисунка.</p>	
<p>7. На дисплее выбрать рисунок, если рисунок расположен не по центру Вашего изделия, изменить место вышивки с помощью курсора. Необходимо выполнить условия: выбранная вышивка или композиция, состоящая из нескольких элементов вышивки, должны иметь параметры п.3</p>	
<p>8. Запялить ткань в пальцы, установить их в машину, проверить информацию о вышивке: - размер; - время выполнения; - количество цветов. 9. Нажать команду пуск и выполнить вышивку по задуманной композиции</p>	

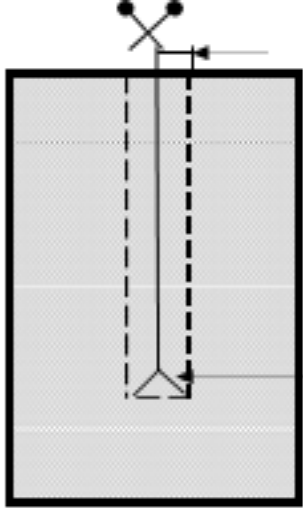
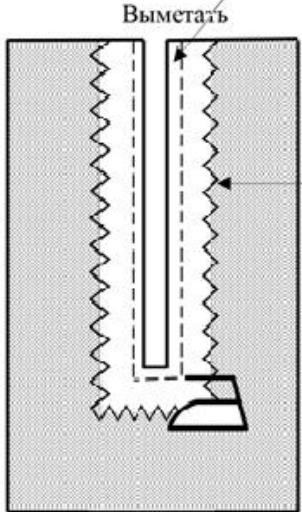
<p>10. Очистить вышитый рисунок от производственного мусора (удалить нитки, лишнюю клеевую и т.д.). Приутюжить вышитый рисунок, соблюдая технику безопасности при работе с утюгом, и правила ВТО вышитых изделий.</p>	
<p>2</p> <p>11. Обтачать разрез (ширина шва 2мм от намеченной линии) со стороны обтачки. В нижнем конце застежки проложить 2-3 поперечных стежка. Наметку удалить. Между строчками выполнить разрез, в конце разреза уголки, выполнить косые надсечки, не дорезая до строчки 1 мм.</p>	 <p>Косые надсечки</p>
<p>12. Шов обтачивания и уголки выправить. Застежку выметать на изнаночную сторону полочки, располагая шов обтачивания на сгибе. Приутюжить со стороны обтачки. Нити временного назначения удалить.</p>	 <p>Выметать</p> <p>Красообметочная строчка</p>
<p>13. Отлетной край обтачки обработать зигзагообразной строчкой. Приутюжить.</p>	

14. Выполнить отделочную строчку по линии обтачивания застежки, одновременно прикрепляя тем самым обтачку. Ширина шва 1-2мм от края. Выполнить окончательную влажно-тепловую обработку.

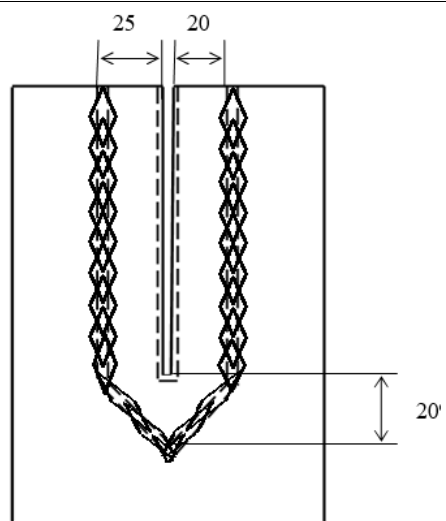

**Карта пооперационного контроля
«Обработка застежки обтачкой и с вышивкой»**

№ п/п	Критерии оценки	Баллы	По факту
Технические условия на обработку застежки обтачкой и с вышивкой		8	
1	Обтачка расположена по середине (да/нет)	1	
2	Длина разреза по модели (170мм±2мм)	1	
3	Качество зигзагообразной строчки (да/нет)	1	
4	Качество высеченных и выправленных углов (1мм до шва, да/нет)		
5	Качество выметывания обтачного шва застежки наребро (да/нет)	1	
6	Ширина обтачки по всей длине одинакова (да/нет)	1	
7	Качество отделочной строчки по краю разреза (1÷2)мм	1	
8	Наличие закрепок, их оптимальная длина (5-7)±1мм	1	
Характер оформления машинной вышивки и изготовление композиции		7	
9	Расположение вышивки соответствует изделию	1	
10	Грамотное и уместное композиционное решение и согласованность с условиями задания	2	
11	Оригинальное композиционное и художественное решение вышивки	1	
12	Качество вышивки: не стянута строчка, нет перекрываний одного мотива другим	2	
13	Качество окончательной влажно-тепловой обработки	1	
	Итого:	15	

Члены жюри _____ (подпись) _____ (Ф.И.О.)
 _____ (подпись) _____ (Ф.И.О.)

Задание 2. «Моделирование блузки с запахом»

Задание:

1. Внимательно прочитайте описание модели и рассмотрите эскиз (табл.1).

2. В соответствии с эскизом и художественно-техническим описанием (ХТО) (табл. 1) нанесите новые фасонные линии, соблюдая пропорции. Обозначьте ваши действия по моделированию на чертеже основы прилегающей блузки и рукава на листе «**Контроль практического задания**» (стр.8). Используйте для этого слова, значки, стрелки и т.д.

3. Перенесите точно такие же линии фасона **на цветной лист** бумаги с изображением базового чертежа основы прилегающей блузки и рукава (стр.9). Вырежьте детали выкроек из цветной бумаги для раскладки.

4. Наклейте выкройки всех деталей на листе «**Результат моделирования**» (стр. 10) в соответствии с **направлением долевой нити**.

5. **На всех деталях кроя** (выкройках) должны быть следующие обозначения: наименование детали, положение середины и сгиба (при наличии), расположение долевой нити, конструктивные линии, положение контрольных знаков (надсечки, метки), величина припусков на швы, количество деталей, место положение петель.

Таблица 1 – Технический рисунок и художественно-техническое описание модели

Технический рисунок модели	Художественно-техническое описание
	<p>Блузка женская полуприлегающего силуэта.</p> <p>Правая часть переда:</p> <ul style="list-style-type: none"> – с запахом правой части на левую; – с талиевой вытачкой; – с притачной оборкой одинаковой ширины вдоль плечевого шва со сборкой, концы оборки входят в горловину и пройму. <p>Левая часть переда</p> <ul style="list-style-type: none"> -с притачной кокеткой; – с талиевой вытачкой. <p>Спинка</p> <ul style="list-style-type: none"> – с талиевыми вытачками. <p>Рукав – втачной, длиной $\frac{3}{4}$, слегка заужен книзу.</p> <p><i>Горловина и борта переда обработаны подбортами, горловина спинки-обтачкой.</i></p> <p><i>Оборку построить методом разведения базовой выкройки.</i></p>

Контроль практического задания «Моделирование блузки с запахом».

Нанесение линий и необходимых надписей для моделирования чертежа основы прилегающей блузки и втачного рукава.

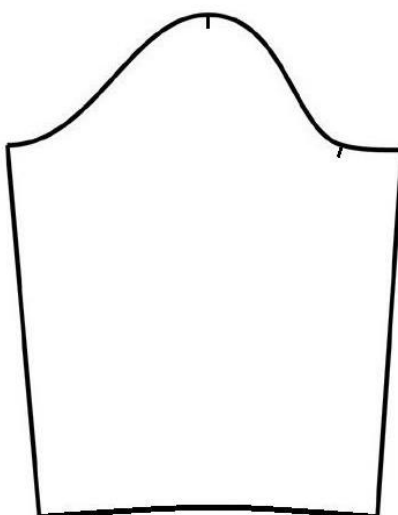
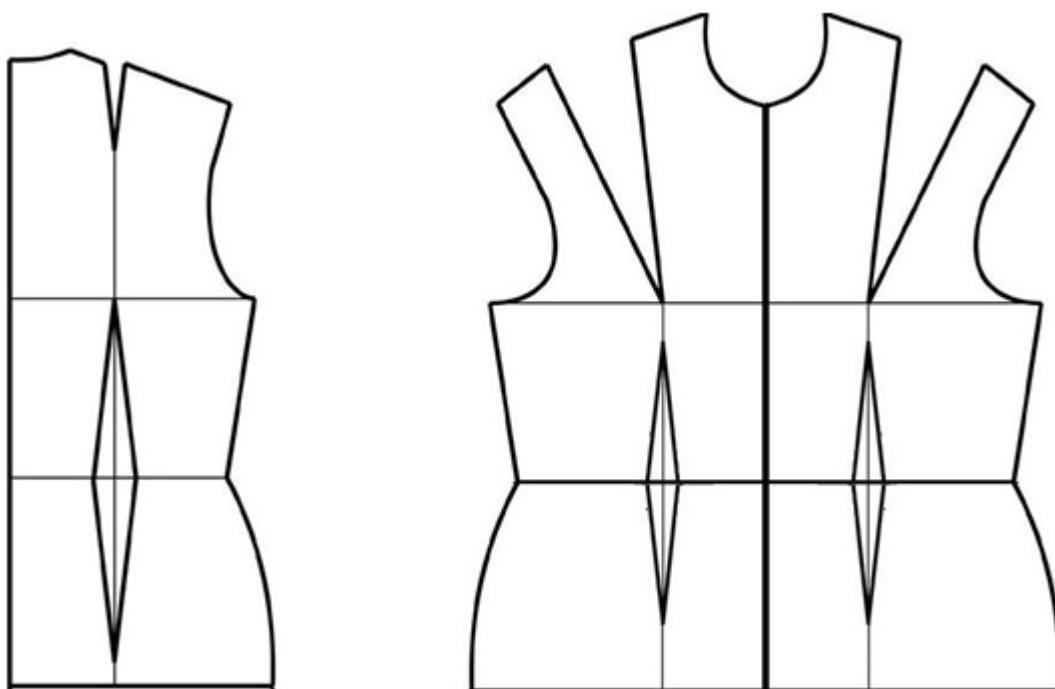

Базовый чертеж основы прилегающей блузы с втачными рукавами для моделирования
Лист из цветной бумаги для вырезания деталей выкроек.

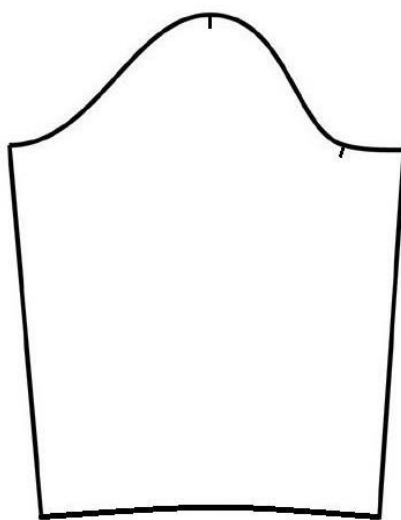
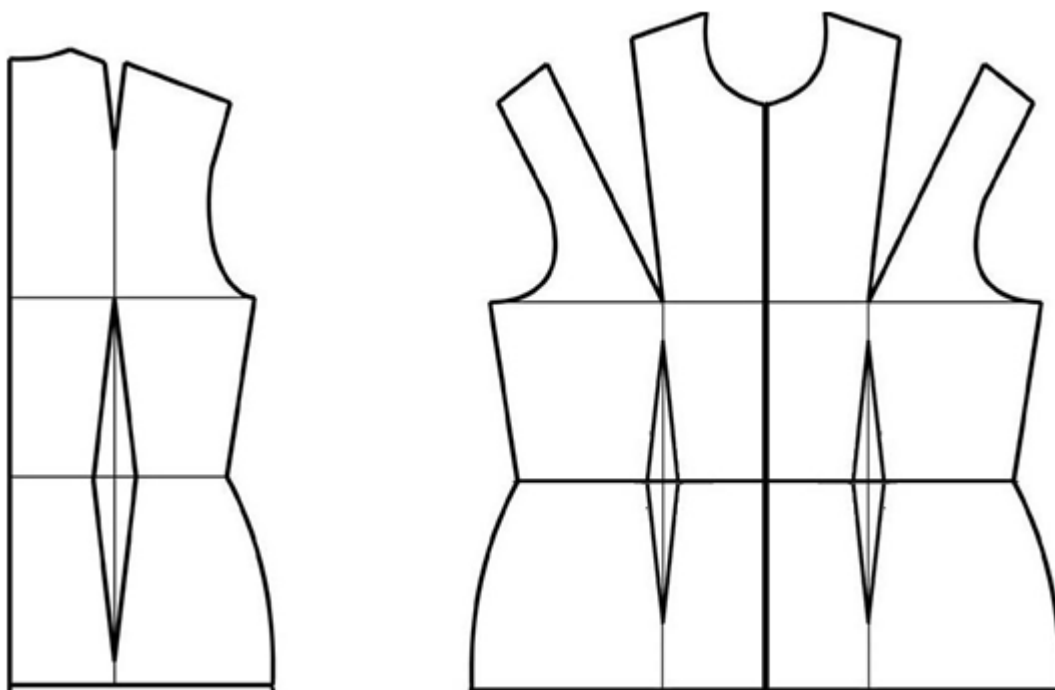

Результат моделирования (приклеить готовые выкройки модели)

**Таблица2-Карта пооперационного контроля для участников 10-11 класса
«Моделирование блузки с запахом».**

№ п/п	Критерии оценивания	Баллы	Баллы по факту
	Нанесение новых линий фасона и надписей на чертеже основы блузки и рукава.	8,0	
1	Уточнение боковых швов и талиевых выточек в области линии талии. Наличие надписей, значков.	1,0	
2	Оформление выреза горловины и линии запаха переда. Наличие надписей, значков.	1,0	
3	Нанесение на чертеж переда местоположение и форму кокетки. Наличие надписей, значков.	1,0	
4	Нанесение на чертеж переда местоположение и форму оборки. Наличие надписей, значков.	1,0	
5	Работа с нагрудными и талиевыми выточками переда. Наличие надписей, значков.	1,0	
6	Работа с плечевыми и талиевыми выточками спинки. Наличие надписей, значков.	1,0	
7	Уточнение длины рукава. Наличие надписей, значков.	1,0	
8	Коррекция ширины рукава. Наличие надписей, значков.	1,0	
	Нанесение линий для построения: - вспомогательных деталей; - деталей, требующих изменения формы.	2,0	
9	Нанесение на чертеж линий для изменения формы запаха (0,5)		
10	Нанесение на чертеж линий для изменения формы оборки по плечевому шву (0,5)		
11	Нанесение на чертеж внутреннего контура подборта и обтачки горловины спинки (0,5)		
12	Нанесение на чертеж обтачки горловины спинки (0,5)		
	Изготовление выкроек платья. Расположение выкроек на листе бумаги в соответствии с направлением долевой нити.	10,0	
13	Выполнение полного комплекта выкроек	1,0	
14	Правильное моделирование деталей (соответствие техническому рисунку и описанию модели, соблюдение масштаба и пропорций).	7,0	
	<i>Правая часть переда (1,0)</i>		
	<i>Левая часть переда (1,0)</i>		
	<i>Оборка правой части переда (1,0)</i>		
	<i>Кокетка перед (1,0)а</i>		
	<i>Рукав (1,0)</i>		
	<i>Подборт (1,0)</i>		
	<i>Обтачка горловины спинки(1,0)</i>		
15	Наличие названия и количества деталей на всех выкройках	0,5	
16	Наличие контрольных линий на деталях: долевые нити, сгибы, линии середины	0,5	
17	Наличие необходимых контрольных знаков (меток и надсечек)	0,5	
18	Наличие припусков на обработку каждого среза	0,5	
	Итого: 20		

Члены жюри _____ (подпись) _____ (Ф.И.О.)
 _____ (подпись) _____ (Ф.И.О.)