

9 класс. «Изготовление съёмного кармана на двух пуговицах»

Перед началом работы внимательно прочитайте задание, изучите объект труда, наличие материалов и приспособлений для работы, предоставленное в аудитории оборудование.

Задание: изготовить съёмный карман с обработкой его верхних срезов притачной планкой из отделочной ткани. Прикрепить его к макету образца детской одежды посредством пуговиц и воздушных петель. Дополнить оформление основной детали изделия (над карманом) аппликацией на тему «Весёлые зверята» с применением разнообразных ручных и машинных строчек (не менее 3-х вместе взятых), поддерживающей заявленную возрастную группу и тему.

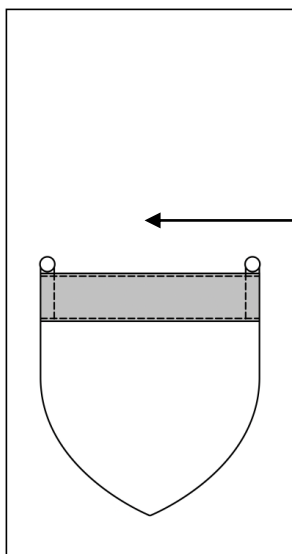

Примерное место
крепления
элементов
аппликации

Материалы и приспособления:

- 1-й образец гладкокрашеной ткани (для основной детали) – 400 мм X 210 мм.
- 2-й образец гладкокрашеной ткани (для кармана) – 400 мм X 200 мм.
- 3-й образец набивной ткани (для планки кармана) – 150 мм X 200 мм.
- Пуговицы на ножке – 2 шт.
- Элементы декора:
 - образцы фетра 3-х цветов – 100 мм X 150 мм.
 - нитки мулине 3-х цветов в тон фетра и чёрного цвета.
- Игла с большим ушком.

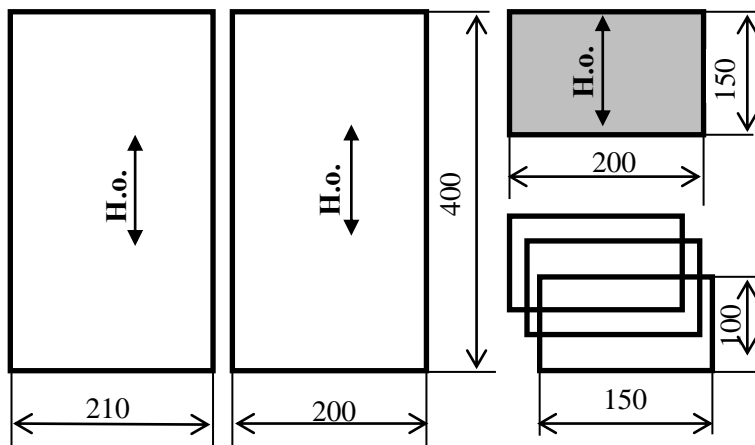



Съёмные карманы – практичный и современный тренд сегодня.

Пожалуй, ни одна деталь одежды не может похвастаться таким разнообразием моделей, как карманы. Простые и необычные, почти невидимые и, наоборот, настолько смелые в своем дизайнерском полете, что подойдут абсолютно любому стилю. С их помощью можно сделать любую вещь не только функциональнее, но и оригинальнее. Простая, неприметная вещь благодаря им может превратиться в уникальное и стильное дизайнерское чудо. А как же удобно это для детской одежды. Различные формы, способы крепления и фактура яркого декора детских кармашков – это как новый ежедневный облик в одежде ребёнка.

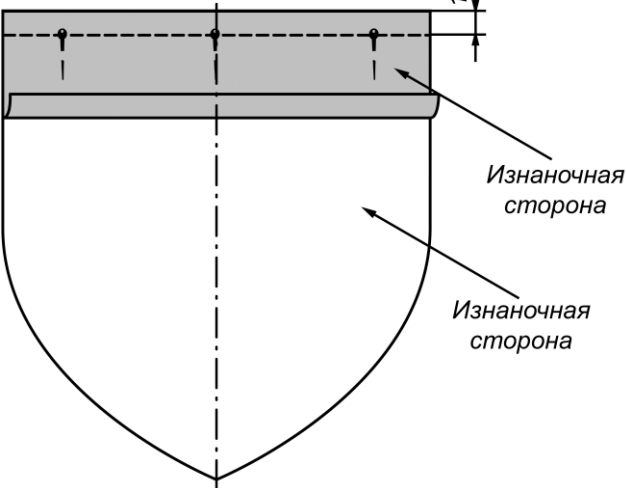
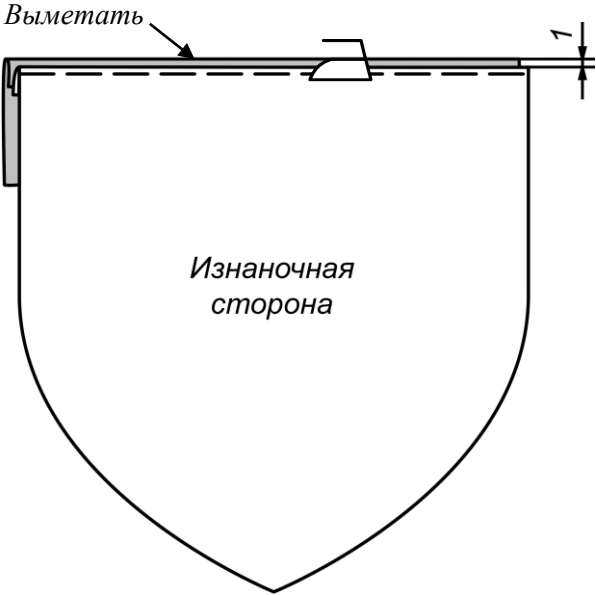
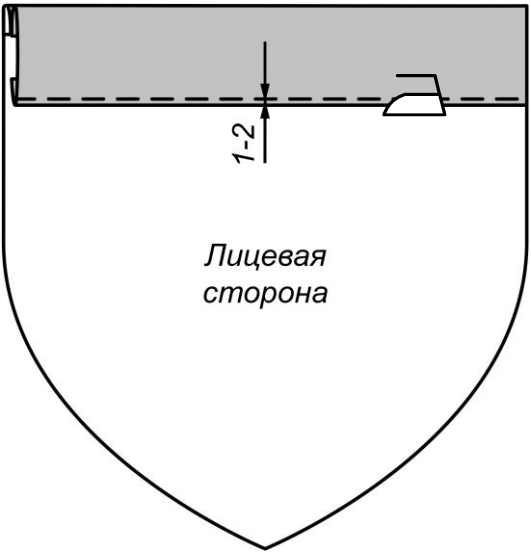

Описание операции	Графическое изображение
<p>1. Продумать характер декоративного оформления изделия, особенности крепления кармана посредством воздушных петель, место расположения элементов аппликации и их форму, виды применимых ручных декоративных швов и машинных строчек, предназначенных для декора. При необходимости выполнить эскиз изделия/декора и выкройки элементов аппликации в натуральную величину (использовать часть листа на стр. № 6). Рекомендуем выбирать легкие в исполнении, но эффектные способы отделки. Декор с фетром выполнять рекомендуем на завершающем этапе.</p>	<p><i>Место для вашего эскиза (если вам это необходимо)</i></p>
<p>2. Вырезать выкройку деталей съёмного кармана (смотри лист №7).</p>	
<p>3. Произвести раскрой <i>деталей съёмного кармана</i>, соблюдая направление долевой нити и заданные параметры:</p> <ul style="list-style-type: none"> - карман (2 детали); - планка (2 детали); - детали элементов аппликации из фетра (можно раскроить позже). <p>Припуск по всем срезам всех деталей 10 мм.</p>	
<p>4. На всех деталях прямыми сметочными стежками (перегибанием или лёгким проутюживанием) наметить линию середины.</p>	

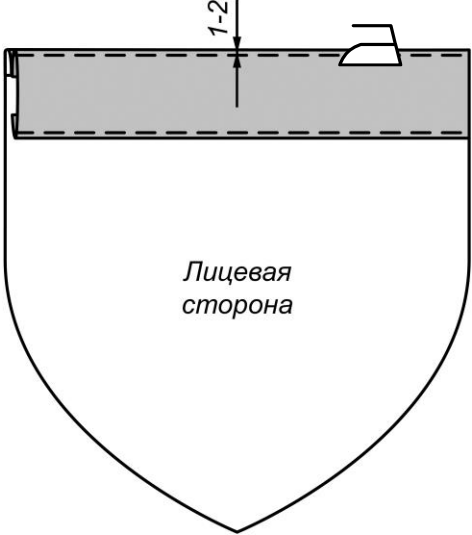
<p>5. Подготовить нижние срезы планок к обработке. Отогнуть по линии припуска на изнаночную сторону 10 мм и заутюжить.</p> <p>На второй планке выполнить такую же операцию.</p>	
<p>6. Расположить планку на изнаночной стороне детали кармана лицевой стороной вниз. Уровнять верхние срезы. Сколоть, при желании наметать. Проложить строчку стачивания шириной шва 10 мм.</p> <p>Выполнить такую же операцию на второй детали кармана.</p>	
<p>7. Отогнуть на лицевую сторону кармана планку.</p> <p>Выметать шов с кантом в 1 мм из ткани планки. Слегка приутюжить.</p> <p>Удалить нити временного назначения</p> <p>Приутюжить.</p> <p>Выполнить такие же операции на второй детали кармана.</p>	
<p>8. Подогнутый нижний срез планки расположить на лицевой стороне кармана. Приколоть, приметать.</p> <p>Настрочить шириной шва 1–2 мм от подогнутого края планки.</p> <p>Приутюжить.</p> <p>Выполнить такие же операции на второй детали кармана.</p>	

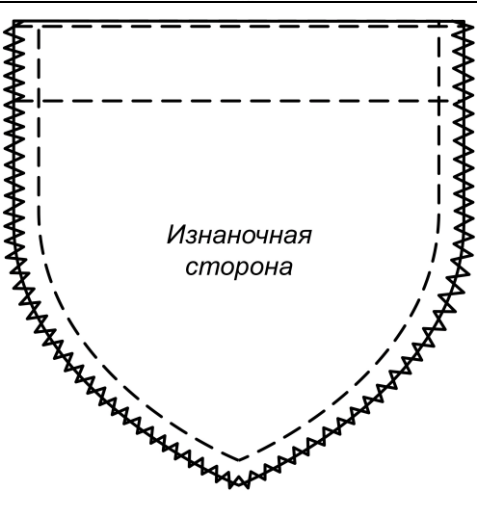
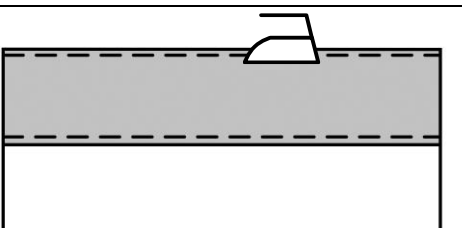
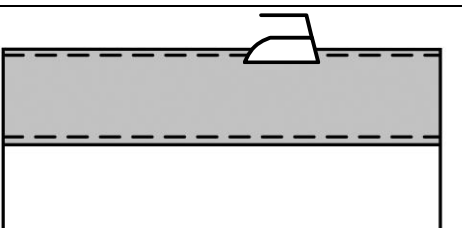
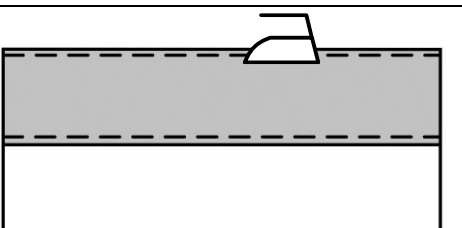
<p>9. Проложить отделочную строчку по верхнему краю детали планки кармана. Выполнить такую же операцию на второй детали кармана. Обе детали кармана проутюжить.</p>	
<p>10. Сложить детали кармана лицевыми сторонами друг к другу. Срезы уровнять, проверить совмещение деталей по входу в карман, сколоть детали кармана. При необходимости сметать, стачать шириной шва 10 мм.</p>	
<p>11. Обработать срезы крупной зигзагообразной строчкой.</p>	
<p>12. Вывернуть карман на лицевую сторону. Тщательно выправить обтачной шов и угол. Спрятать выбивающиеся нитки и припуски в верхних углах кармана вовнутрь.</p>	
<p>13. Выметать шов обтачивания точно на ребро. Слегка приутюжить, удалить нити выметывания.</p>	
<p>14. Хорошо проутюжить изделие. Проверить на симметричность.</p>	

15. Уменьшить толщину ткани в верхних углах приутюживанием. Края по входу в карман уровнять. Отстрочить вертикально по планке на величину 14 мм от внешних краёв кармана. Проутюжить изделие.

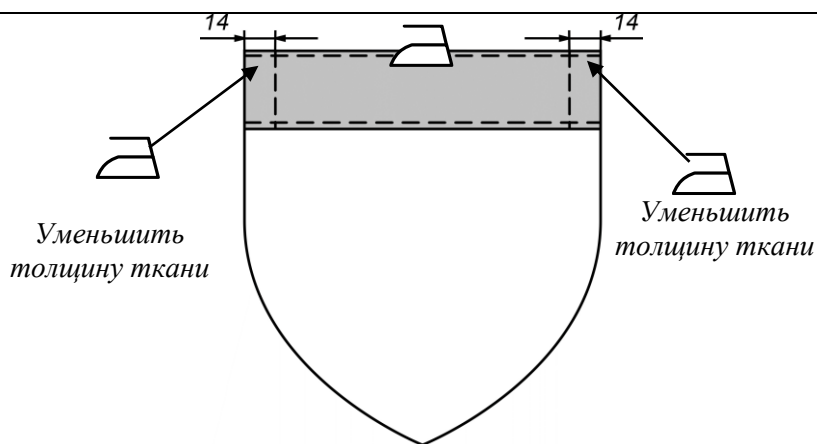

16. Выполнить предварительную разметку расположения съёмного кармана на основной детали:

- снизу отступить 30 мм;
- слева и справа должно остаться примерно по 25 мм.

Согласно диаметру пуговиц, определить высоту воздушных петель и место крепления пуговиц.

Выполнить воздушные петли по верхним углам съёмного кармана. Начинать воздушную петлю на съёмном кармане в т. А, заканчивать в т. Б.

Проверить высоту петель и расположение кармана на основной детали на симметрию.

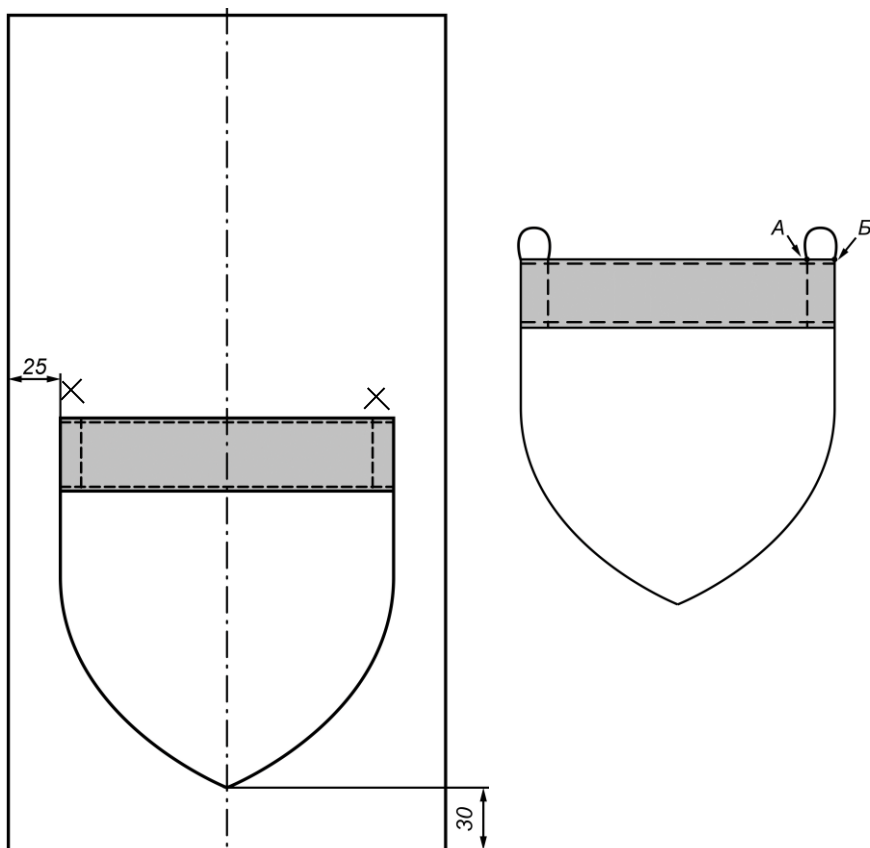

17. Согласно размете, прикрепить съёмный карман булавками. При необходимости скорректировать место крепления пуговиц (ориентироваться на высоту выполненной петли и диаметр пуговиц). Пришить пуговицы.

Работу выполнять с учётом того, что в дальнейшем может произойти небольшое смещение кармана вниз.

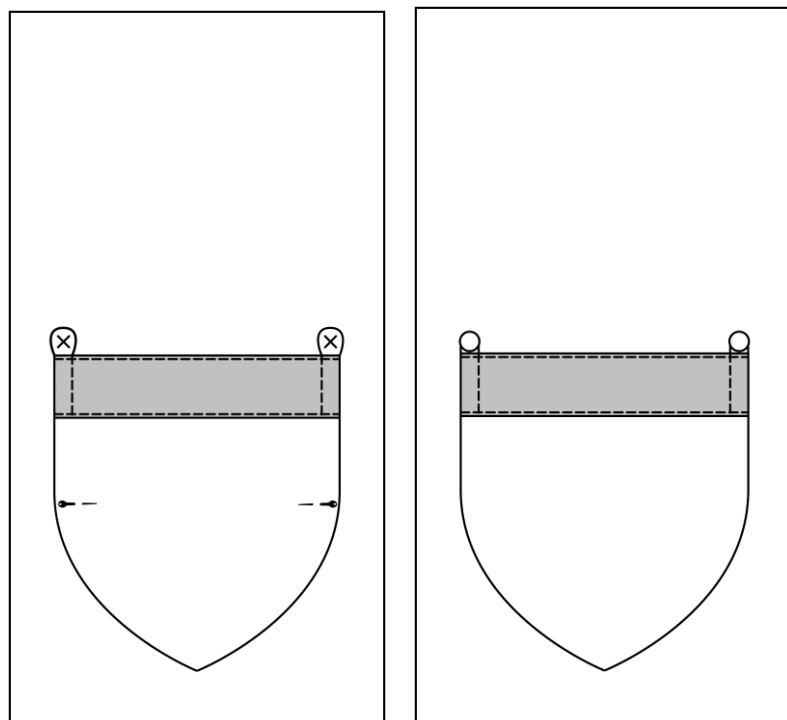

18. Используя предложенные материалы, выполнить декор изделия (см. текст задания). Рекомендуем выбирать легкие в исполнении, но эффектные способы отделки.	
19. Произвести окончательную влажно-тепловую обработку изделия.	

Особые замечания: _____

Отметка о несоблюдении безопасных приемов труда: _____

Отметка об отсутствии правильной организации рабочего места и формы: _____

Место для выполнения выкроек/эскизов, элементов аппликации из фетра

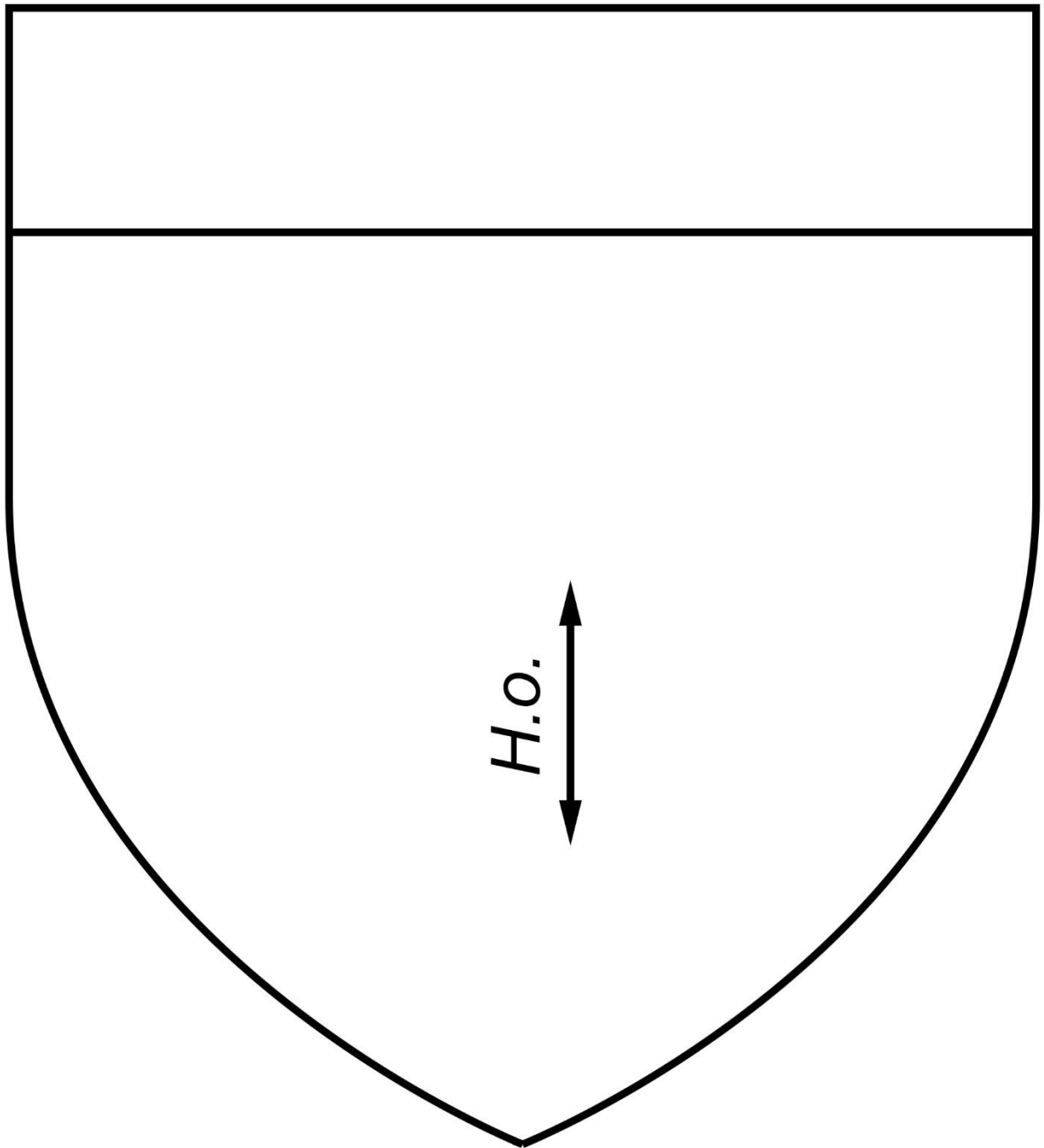

Карта пооперационного контроля
«Изготовление съёмного кармана на двух пуговицах»

№	Критерии оценки	Баллы	Факт
Технические условия на изготовление изделия		9,5	
1	Детали выкроены с учетом направления Н. О., в соответствии с предложенным шаблоном (без искажения формы), по модели, с правильным определением лицевых сторон (да/нет)	0,5	
2	Симметричность готового изделия (симметрия кармана, симметрия планки, симметрия крепления кармана, верхние уголки – прямые, симметричные) (да/нет)	1	
3	Высота кармана 175 мм±5мм (измерять по оси симметрии кармана) (да/нет)	0,5	
4	Ширина кармана по верхнему срезу 160 мм±5 мм (да/нет)	0,5	
5	Качество обработки верхних срезов кармана планками (по модели, с шириной планки 35±3 мм и везде одинакова; с припусками по верхнему и нижнему срезам 10 мм±1, со швом выметывания с кантом в 1 мм; с качественной отделочной строчкой по нижнему и верхнему срезам планки ш.ш 1-2 мм; с наличием ВТО планок (да/нет)	2	
6	Качественное выполнение обтачного шва по сторонам кармана (с ш.ш. 10 мм, с качественной зигзагообразной строчки по обтачному шву (по срезу припуска), выметан на ребро, с выправленным нижним углом, с ВТО) (да/нет)	1	
7	Качество входа в карман (стороны кармана по входу уравниваются; вертикальная строчка выполнена по модели – с шириной шва 14 мм ±1мм и в двух местах одинакова; верхние уголки аккуратные – без ниток и выбивающихся припусков, с ВТО) (да/нет)	1	
8	Расположение кармана на основной детали (снизу 30 мм ±3 мм; с симметрией – слева и справа примерно по 25 мм±3мм) (да/нет)	1	
9	Качество выполнения воздушных петель (по модели относительно точек А и Б, грамотное выполнение петли, с качественным креплением, с симметрией) (да/нет)	1	
10	Качественное крепление пуговиц (да/нет)	1	
Характер оформления изделия декором и окончательная отделка		5,5	
11	Декор в виде аппликации из предложенных материалов присутствует, расположен по модели (да/нет)	0,5	
12	Декор поддерживает заявленную в задании тематику («Весёлые зверята») и возрастную группу (да/нет)	0,5	
13	В элементах аппликации применено разнообразие фетра (3 цвета), с использованием разнообразных цветов ниток мулине (4 цвета); декор выполнен с применением и ручных стежков (с помощью мулине) и декоративных машинных (не менее 3-х вместе взятых) (да/нет)	1,5	
14	Ручные стежки аппликации выполнены технологически грамотно и качественно, в том числе с изнаночной стороны (да/нет)	0,5	
15	Аккуратность и качество декоративных машинных строчек (да/нет)	0,5	
16	Разработанный декор оригинален, обладает определённой сложностью (с учётом сложности форм раскроенных деталей, их количества и вложенной в декорирование работы) (да/нет)	1	
17	Композиционное решение всех элементов декора уместно, согласовано с размерами всей работы, с учётом гармоничных цветовых сочетаний (да/нет)	0,7	
18	Окончательная отделка выполнена (нити временного назначения удалены, наличие закрепок с их оптимальной длиной, качество окончательной ВТО) (да/нет; (5-7) ±1 мм)	0,3	
Итого:		15	