

**Практическое задание для регионального этапа  
Всероссийской олимпиады школьников по технологии  
2023-2024 учебный год  
профиль «Техника, технологии и технологическое творчество»  
Механическая обработка металла**

**10 класс**

**Технические условия:**

1. Создать технологическую карту по изготовлению изделия на листе 3.
2. Изготовить ролик по заданным требованиям.
3. Материал изготовления – алюминиевый пруток.
4. Предельные отклонения размеров изделия: длины  $\pm 0,2$  мм, диаметра  $\pm 0,1$  мм.
5. Чертеж приложен ниже.

10 класс

Перв. примен.

Справ. №

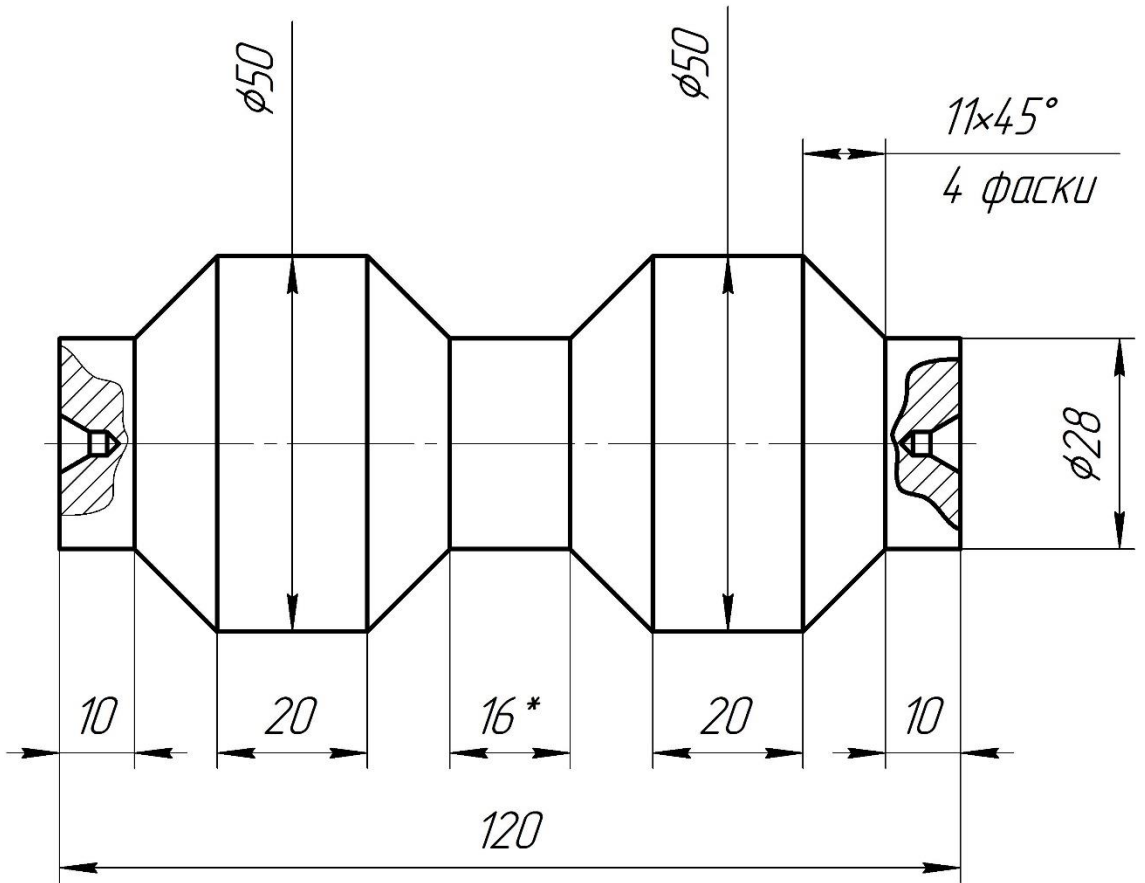

- 1) Размеры центровочного отв.  $\phi 4$  мм по ГОСТ 14034-74
- 2) Острые кромки притупить
- 3) \* Размер для справки

10 класс

РОЛИК

АМ26 ГОСТ 4784-2019

Лит.	Масса	Масштаб
	0,41	1:1
Лист		Листов 1

КОМПАС-3D v21 Home © 2022 ООО "АСКОН-Системы проектирования", Россия. Все права защищены.

Изм.	Лист	№ докум.	Подп.	Дата
Разраб.				
Пров.				
Т.контр.				
Н.контр.				
Утв.				

Шифр участника \_\_\_\_\_

Технологическая карта

№	Наименование операции	Эскиз/чертеж	Инструмент и приспособления

№ п/п	Критерии оценки	Рекомендуемое кол-во баллов	Оценка жюри
<b>1</b>	<b>Организация рабочего места</b>	<b>6</b>	
1.1	Наличие рабочей формы (халат, головной убор).	0-1	
1.2	Соблюдение правил техники безопасности.	0-1	
1.3	Соблюдение порядка на рабочем месте. Культура труда.	0-1	
1.4	Подготовка станка, установка резцов, крепление заготовки на станке	0-2	
1.5	Уборка станка и рабочего места	0-1	
<b>2</b>	<b>Технология изготовления изделия</b>	<b>23</b>	
2.1	Точность изготовления размеров диаметров (3 диаметра по 3 балла)	0-6	
2.2	Выполнена фаска под углом 45* (по 0,5 балла)	0-2	
2.3	Фаска 45* имеет длину 11 мм (по 0,5 балла)	0-2	
2.4	Выполнено центровочное отверстие (по 1,5 балла)	0-3	
2.5	Точность линейных размеров (по 2 балла)	0-6	
2.6	Отрезание заготовки	0-2	
2.7	Качество и чистовая обработка готового изделия	0-2	
<b>3</b>	<b>Оценка технологической карты</b>	<b>6</b>	
3.1	Выполнена технологическая карта изделия	0-1	
3.2	На технологической карте присутствуют все необходимые операции	0-2	
3.3	Технология, описанная в технологической карте, соответствует технологии изготовления изделия	0-3	
	<b>Итого</b>	<b>35</b>	

**Председатель:**

**Члены жюри:**