

ВСЕРОССИЙСКАЯ ОЛИМПИАДА ШКОЛЬНИКОВ
МУНИЦИПАЛЬНЫЙ ЭТАП
ТЕХНОЛОГИЯ ПРОФИЛЬ «ТЕХНИКА, ТЕХНОЛОГИИ И
ТЕХНИЧЕСКОЕ ТВОРЧЕСТВО»
ПРАКТИЧЕСКИЙ ТУР
9 классы
Механическая деревообработка

Изготовить шахматную фигуру

Технические условия:

1. На основе чертежа с неполными данными (рис. 1) разработайте чертёж шахматной фигуры.
2. По чертежу изготовить шахматную фигуру.
3. Материал изготовления – заготовка 140×40×40 мм.
4. Предельные отклонения всех размеров $\pm 1,0$ мм.
5. Чистовую (финишную) обработку готового изделия выполнить шлифовальной шкуркой средней зернистости на тканевой основе.
6. Декоративную отделку заготовки выполнить проточками и трением.



Рис. 1. Чертеж шахматной фигуры

Карта пооперационного контроля для участников и жюри

<i>№ п/п</i>	<i>Критерии оценивания</i>	<i>Максимальный балл</i>	<i>Балл участника</i>
1	Наличие рабочей формы (халат, головной убор, перчатки)	1	
2	Соблюдение правил безопасной работы при работе на станке и при выполнении столярных работ	2	
3	Соблюдение порядка на рабочих местах. Культура труда	1	
4	Разработка рабочего чертежа в соответствии с ЕСКД: простановка габаритных размеров, размеров конструктивных элементов	6	
5	Технология подготовки заготовки: – столярная подготовка заготовки; – крепление заготовки на станке в крепежном приспособлении и центре задней бабки; – черновая проточка заготовки по длине и диаметру с припуском на обработку	6 (2) (1) (3)	
6	Технология изготовления шахматной фигуры: – разметка и вытачивание заготовки в соответствии с чертежом и техническими условиями; – точность изготовления изделия в соответствии с чертежом и техническими условиями; – чистовая обработка торцов шахматной фигуры (после снятия со станка); – качество и чистовая (финишная) обработка готового изделия	16 (4) (7) (2) (3)	
7	Декоративная отделка готового изделия. Оригинальность и дизайн	2	
8	Приборка рабочего места	1	
	ИТОГО	35	

Председатель:

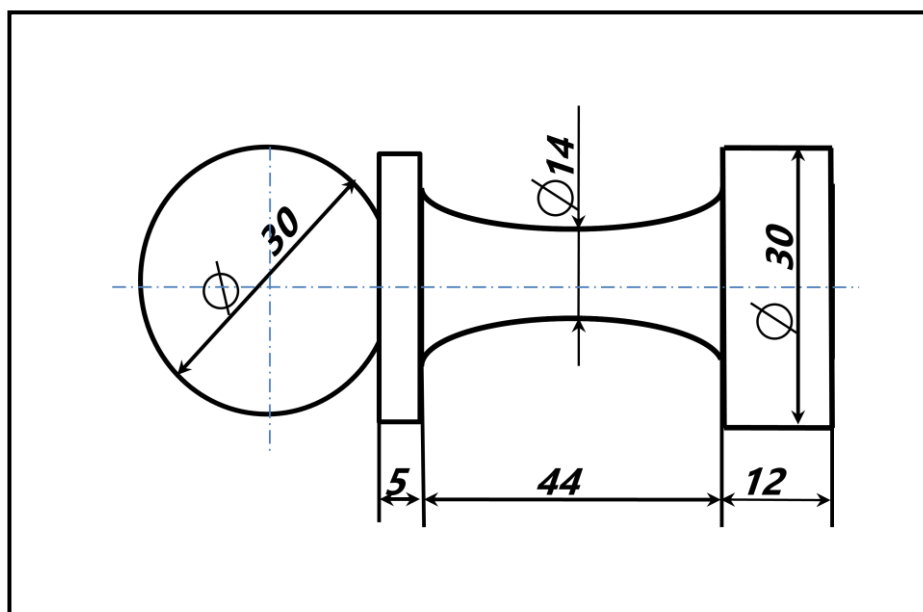
Члены жюри: