

**Практическое задание для регионального этапа
Всероссийской олимпиады школьников по технологии
2021-2022 учебный год
(направление «Техника, технологии и технологическое творчество»)**

Механическая обработка металла

11 класс

Технические условия:

1. Изготовить радиатор с отверстием по заданным требованиям.
2. Материал изготовления –алюминиевый пруток.
3. Предельные отклонения размеров изделия: длины $\pm 0,2$ мм, диаметра $\pm 0,1$ мм.
4. Чертеж приложен ниже

Перв. примен.

Справ. №

Подп. и дата

Инв. № дробл.

Взам. инв. №

Подп. и дата

Инв. № подл.

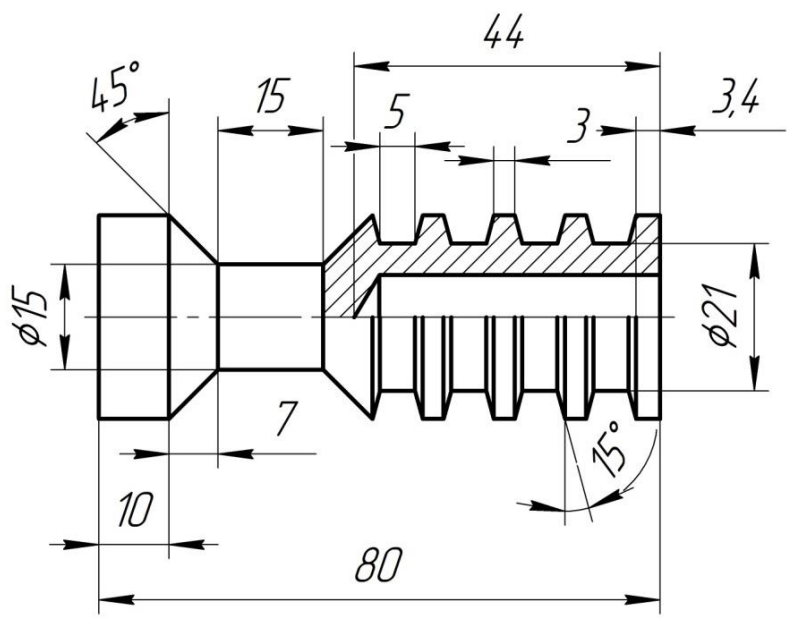
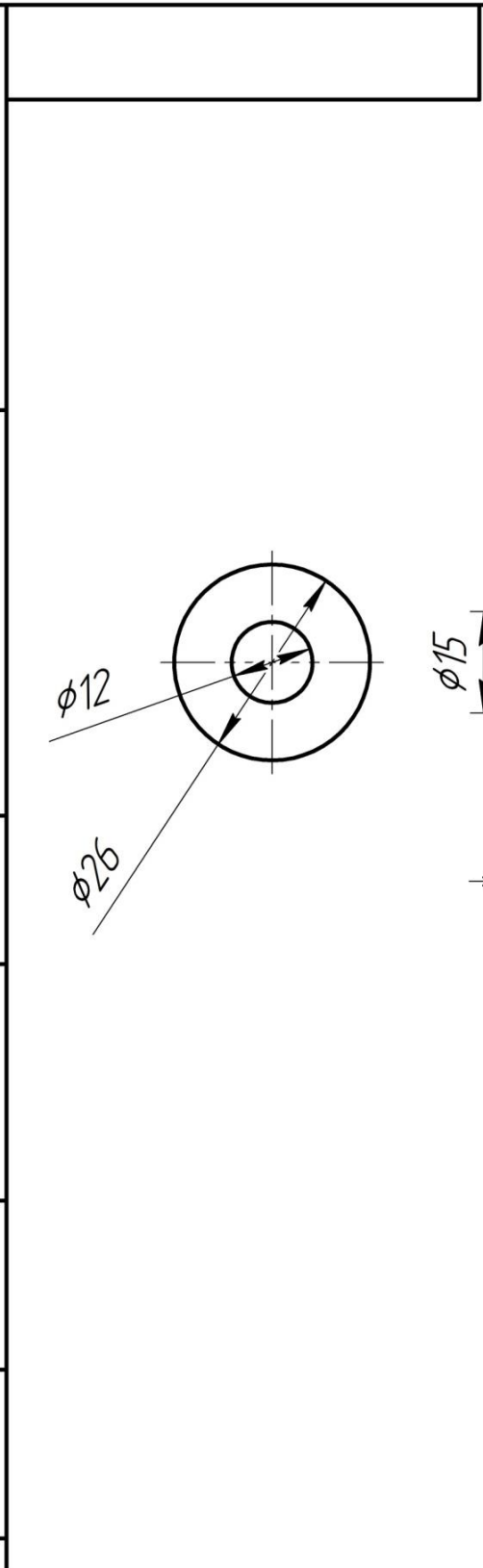

Изм.	Лист	№ докум.	Подп.	Дата
Разраб.				
Пров.				
Т.контр.				
Н.контр.				
Утв.				

Радиатор

Алюминиевый пруток

Лист	Масса	Масштаб
		1:1
Лист	Листов	1

Карта пооперационного контроля

№ п/п	Критерии оценки	Максимальное количество баллов	Кол-во баллов, выставленных членами жюри	Номер участника
1.	* Наличие рабочей формы (халат, головной убор).	1 балл		
2.	* Соблюдение правил техники безопасности.	2 балл		
3.	* Соблюдение порядка на рабочем месте. Культура труда.	2 балл		
4.	* Подготовка станка, установка резцов, крепление заготовки на станке.	2 балл		
5.	Технология изготовления изделия:	23 баллов		
	Точность изготовления внешнего диаметра	1 балл		
	Точность изготовления канавок	4 балла		
	Точность изготовления конусов	2 балла		
	Точность изготовления основания	1 балл		
	Точность изготовления торцов	2 балла		
	Точность изготовления глухого отверстия	1 балл		
	Точность отрезания	1 балл		
	Чистота изготовления внешнего диаметра	1 балл		
	Чистота изготовления канавок	4 балла		
	Чистота изготовления конусов	2 балла		
	Чистота изготовления основания	1 балл		
	Чистота изготовления торцов	2 балла		
	Чистота изготовления глухого отверстия.	1 балл		
6.	* Уборка станка и рабочего места.	2 балл		
7.	* Время изготовления (уложился в 2 часа – 3 балла, уложился в 2,5 часа – 2 балла, уложился в 3 часа – 1 балл, не уложился – 0)	3 балл		
Итого:		35 баллов.		

Пункты отмеченные (*) фиксировать в процессе выполнения практического задания участником.

Председатель:

Члены жюри: